

Ab Coaster  
**Hero**



**شکم ریلی هیرو**

 [www.hero-sport.ir](http://www.hero-sport.ir)

 [hero\\_home\\_gym](https://www.instagram.com/hero_home_gym)

# Ab Coaster Hero

## درباره ی ما

شرکت تولیدی سپهران با برند تجاری هیرو تولیدکننده تجهیزات ورزشی حرفه ای بدنسازی و فیتنس در راستای رفع نیازهای حوزه ی ورزشی از سال ۹۵ با طراحی و تولید تجهیزات مختلف ورزشی کار خود را آغاز نمود. اهداف بلند مدت شرکت رسیدن به جایگاه هاب لوازم ورزشی خاورمیانه بوده و در راستای آن گام برمیدارد.



## درباره ی محصول

دستگاه شکم ریلی هیرو یکی از بهترین دستگاههای ورزشی برای لاغری شکم، دور شکم، و پهلوها بدون آوردن فشار به ستون مهرههاست و ورزشکاران حرفه ای و آماتور میتوانند به راحتی با آن کار کنند و به یک شکم سیکس پک و کمر فوق باریک برسند.

## مشخصات شکم ریلی هیرو

- ارتفاع دستگاه : ۱۲۰ cm
- طول دستگاه : ۱۳۰ cm
- عرض دستگاه : ۶۵ cm
- وزن بسته بندی دستگاه : ۲۷ kg
- رنگ بدنه : رنگ پودری الکتروستاتیک زرد و مشکی
- سیکل حرکتی تست شده استاندارد



# Ab Coaster Hero

## تصاویر ابعادی دستگاه از نماهای مختلف

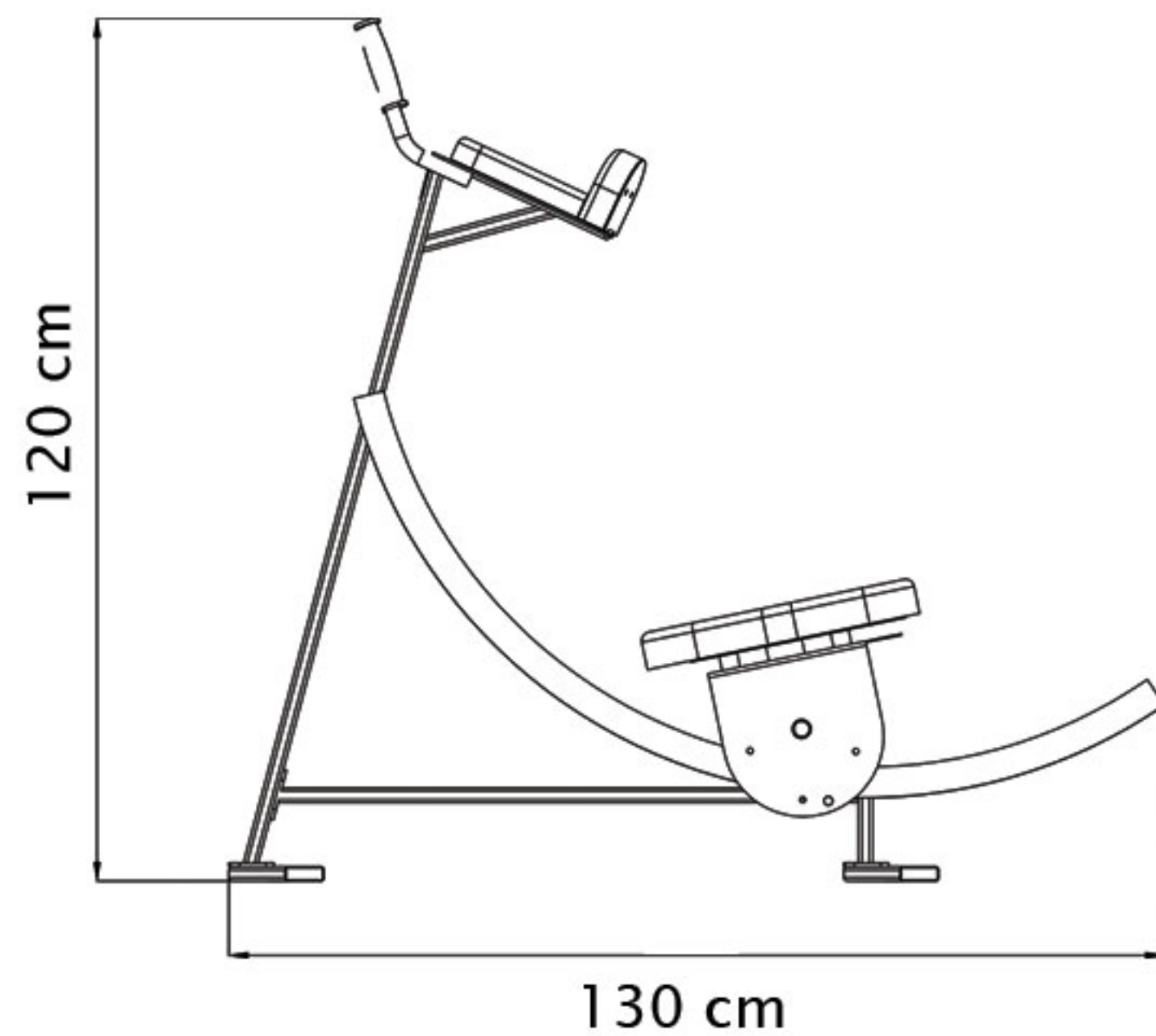
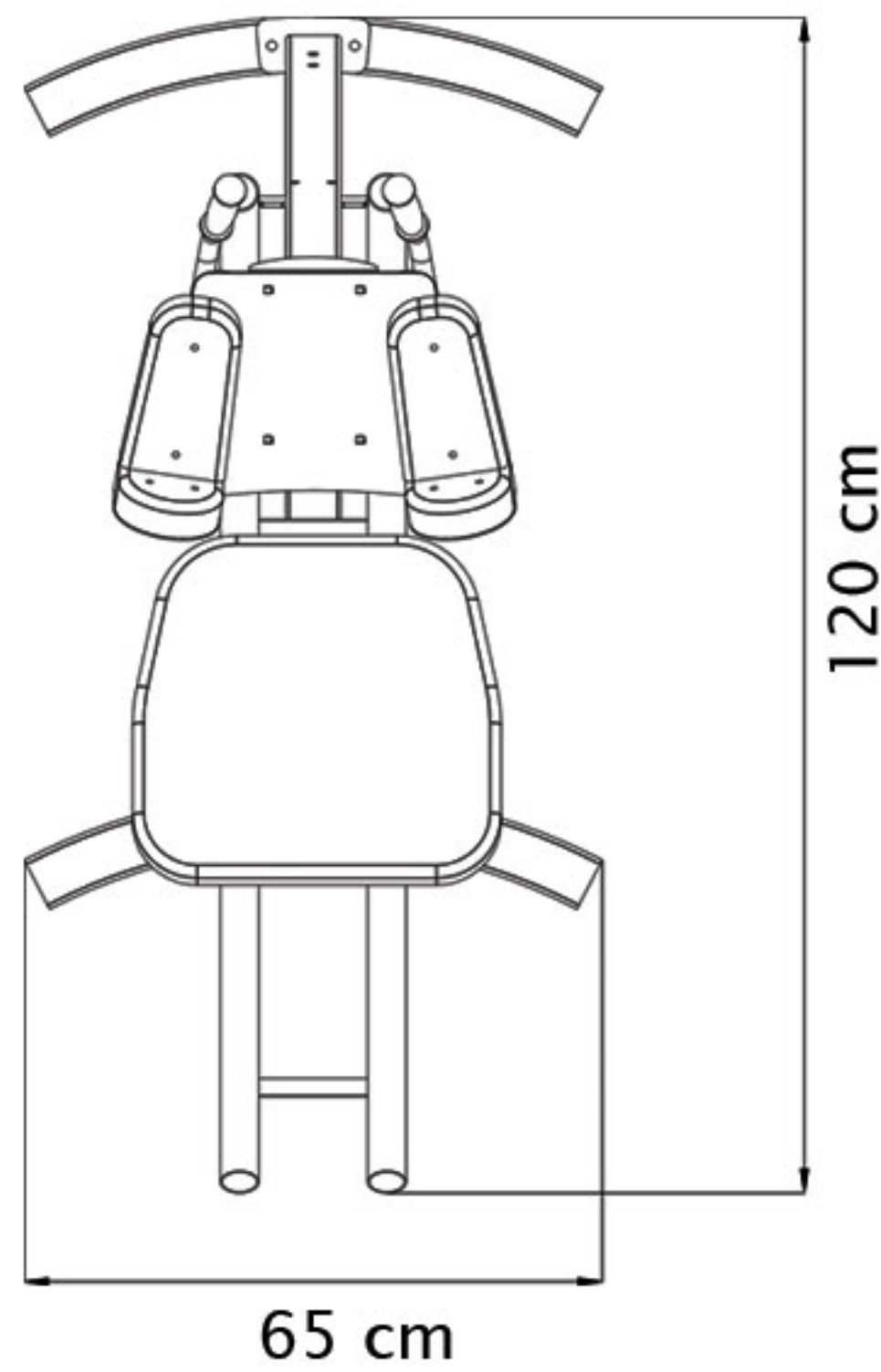

### نحوه خرید



شما می توانید به صورت خرید اینترنتی ، خرید تلفنی و یا خرید حضوری ، خرید خود را انجام دهید . وب سایت شرکت با داشتن مجوزهای اینماد از وزارت صمت و نماد تجارت الکترونیک محیطی امن و سریع را برای خرید شما فراهم می سازد ، همینطور کارشناسان فروش ما با رویی گشاده منتظر خدمات رسانی به شما هستند.

### نحوه ارسال



همانطور که در تصویر می بینید ، دستگاه به صورت ۱ جعبه با اندازه ۳۰\*۴۵\*۱۱۰ سانتی متر به دست شما خواهد رسید که قابل جابجایی با آسانسور است و از کوچکترین درب ها نیز قابل ورود خواهد بود. نحوه ارسال محصول به درخواست شما می تواند توسط شرکت تیپاکس و یا شرکت های باربری باشد و در هر صورت مسئولیت رسیدن محصول به دست شما با ما خواهد بود.

### مونتاژ

به همراه دستگاه دستورالعمل نصب نیز برای شما ارسال می شود.

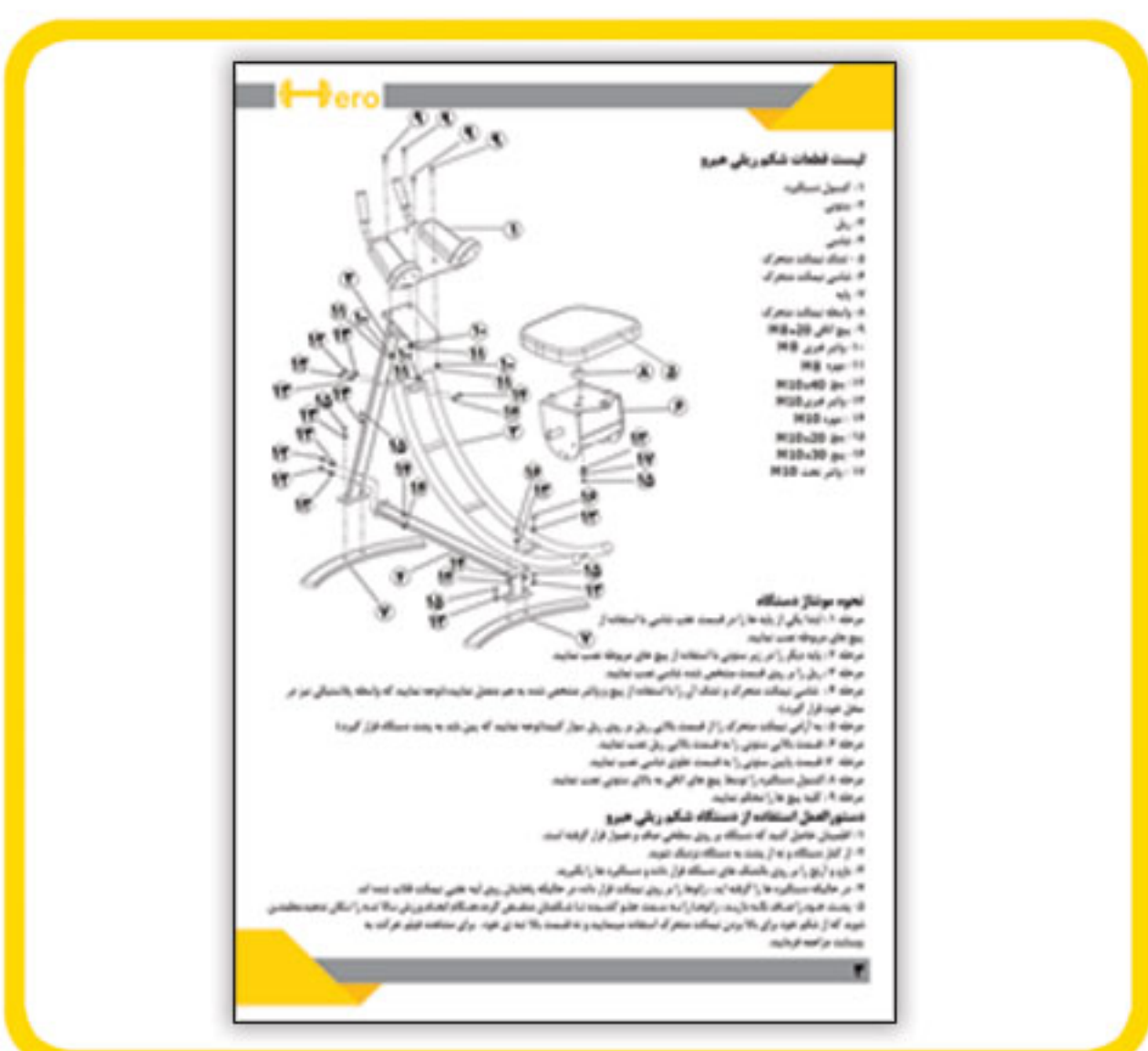

# Ab Coaster Hero

## آشنایی با دستگاه شکم ریلی هیرو

به جرات میتوان گفت ، کمتر کسی است که نیاز به ورزش شکم نداشته باشد چرا که عضلات شکم اولین بافت بدن می باشد که دچار تجمع چربی شده و در نتیجه افزایش وزن بدن را سبب می گردد.

اما آیا تمامی وسایل ورزشی موجود برای تمرین شکم مناسب هستند؟ چگونه میتوان کمترین فشار به گردن و کمر را در هنگام تمرین شکم داشت؟ آیا میدانید که هر تمرین و یا حرکت ورزشی اشتباه می تواند نه تنها مفید نباشد ، بلکه سبب آسیب رساندن به اندام شما باشد؟

آیا وسیله ای مناسب است که کمترین فشار را به شکم وارد کند؟ یا اینکه کمک کند تمرین شکم قابل انجام باشد اما بیشترین فشار به شکم اعمال شود!



چرا ژیمناست ها نیازی به این گونه وسایل ندارند و نیز تمامی آنها ، شکم های ورزیده و عضلانی دارند؟ بر اساس تایید تمامی مربیان فیتنس ، موثرترین نوع ورزش شکم ، آویزان شدن از میله بارفیکس و جمع کردن پا به داخل شکم و رها کردن مجدد آن می باشد.

اما این کار برای اکثر اشخاص مشکل است ، زیرا برای انجام این حرکت نیاز به بالا تنه قدرتمندی می باشد که بتواند نه تنها برای مدت کافی در این حالت بماند ، بلکه بتواند تعادل خود را در هنگام تمرین حفظ کند ، این همان کاری است که یک ورزشکار حرفه ای ژیمناستیک در هنگام تمرین انجام می دهد.

شکم ریلی هیرو توانسته با قرار دادن شما در موقعیتی راحت و پایدار ، بهترین تمرین شکم را که از پایین به بالا می باشد ، فراهم آورد و نیز انجام آن را برای همه امکان پذیر کند. همچنین با قرار دادن شما در مسیری مشخص ، حرکت تمرین را هدایت کرده و سبب کمترین تنش و آسیب به اندام شما می شود .

# Ab Coaster Hero

## آنچه مهم است!

در نهایت آنچه مهم است رسیدن به بدن ایده آل شماست. این واقعیت است که برای داشتن بدن بدون چربی داشتن یک دستگاه حرفه ای کفایت نمی کند چرا که ممکن است پس از خرید و استفاده، بعد از مدتی شما انگیزه کار با دستگاه را از دست بدهید. پس حفظ انگیزه برای پیشرفت ضروری است، از طرفی انجام حرکات شکم بدون داشتن رژیم غذایی موثر سرعت کاهش سایز و لاغری را بسیار پایین خواهد آورد. پس رژیم غذایی ( رژیمی که به راحتی بتوان رعایت کرد ) برای رسیدن به بدن زیبا و ایده آل ضروری است.



در کنار محصول شکم ریلی هیرو یک دفترچه راهنما ارسال می گردد که شامل رژیم غذایی معتبر N.O.T است، رژیمی که از آن لذت خواهید برد . قطعاً بازدهی بسیار بالایی خواهد داشت . از طرفی برنامه هوازی و برنامه کار با دستگاه در دفترچه گنجانده شده که شما را برای نحوه انجام تمرینات موثر جهت لاغری راهنمایی می نماید.

همچنین پشتیبانان هیرو برای پیگیری روند لاغری و بالا بردن و حفظ انگیزه با شما همراه و همگام خواهند بود . در نهایت آنچه مهم است رسیدن به اندام ایده آل شماست که ما به آن متعهد خواهیم بود.



# Ab Coaster Hero

## نظر خریداران

### خانم ثریا قربانی :

من یه خانم خانه دار هستم و فرصت رفتن به باشگاه رو ندارم و از طرفی شکم و پهلو هام بزرگ بود و خیلی ناراحت بودم تا اینکه به توصیه یکی از دوستانم دستگاه شما رو خریدم و الان تونستم به میزان قابل توجهی شکم و پهلو هامو آب کنم .

### خانم زهرا حجازی مربی فیتنس :

من قبلا باشگاه خانگی رو ازتون خرید کردم واسه آموزش خصوصی شاگردهام و راضی بودم و الان این دستگاه رو هم تهیه کردم ازتون و تو مدت زمان خیلی کم شاگردهام تونستن به نتیجه برسن و یه شکم تخت و کمر باریک بسازن!

### آقای پویا مددی بدنساز :

مدت زمانیکه میتونم توی باشگاه باشم محدود و وقت واسه تمرینات شکم ندارم ، با خرید این دستگاه تونستم این مشکل رو برطرف کنم و رو عضلات شکم هم کار کنم.

### آقای سهیل مرادی بدنساز :

دستگاهتون از نظر استحکام خیلی خوبه و توی سیکل حرکت اصلا مشکلی نداره و به راحتی با برنامه ریزی میشه عضلات شکم رو تقویت کرد .



در صورتیکه شما نیاز به قطعات یدکی داشته باشید می توانید این قطعات را در اسرع وقت سفارش دهید.

## خدمات پس از فروش



تمامی تلاش ما در راستای جلب رضایت حداکثری شما دوست عزیز خواهد بود ، در همین راستا در صورتی که شما به هر دلیلی تمایل به استفاده از محصول را نداشتید تا ۱۰ روز پس از خرید می توانید محصول را عودت داده و وجه پرداختی را به صورت کامل دریافت نمایید.

## گارانتی عودت وجه

اصفهان - زرین شهر - چهارراه هلال احمر - جنب بانک ملی

کد پستی : ۸۴۷۱۸۳۶۳۳۵

۰۳۱۵۲۲۳۶۰۲۷



۰۳۱۵۲۲۳۵۹۶۴



۰۹۱۳۹۵۰۸۱۲۶

۰۹۱۳۷۹۶۶۵۱۱

۰۳۱۵۲۲۳۵۱۶۶



hero\_home-gym



www.hero-sport.ir